

Blende Kofferraumdeckel nachträglich einbauen - Modelle 86, 87

Blende Rückwandklappe nachträglich einbauen - Modelle 88, 89



Aus-, Abbauen

Griff Kofferraumdeckel/Rückwandklappe

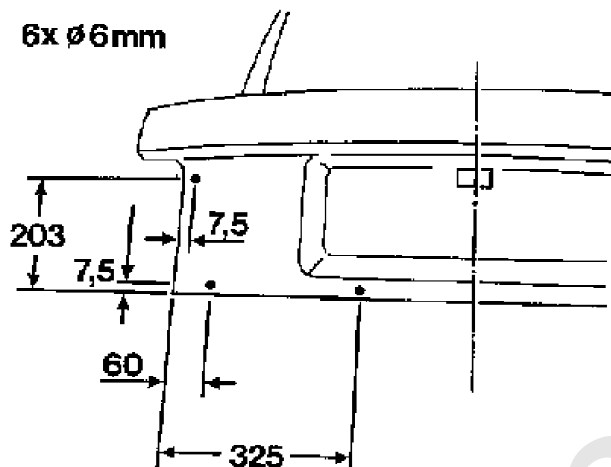

D 1133



Ein-, Anbauen

Blende

Zusätzliche Löcher bohren - \varnothing 6,0 mm.

Löcher entgraten und gegen Korrosion schützen.

Bei Modellen 86, 87:

Scharnierfeder bei Anbau Blende in mittlere Bohrung, bei Anbau Blende in Verbindung mit Spoiler in hintere Bohrung einhängen.

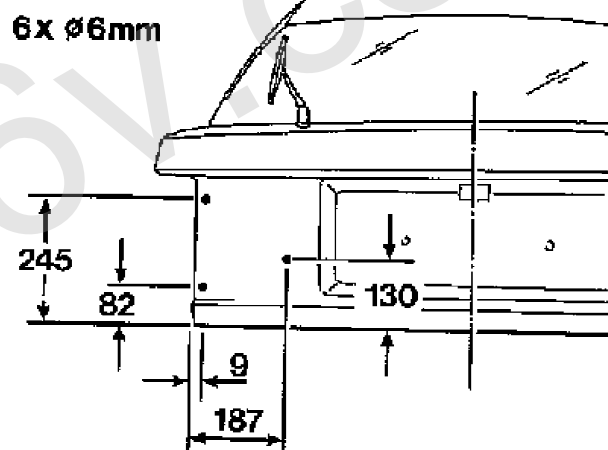

D 1134